

洗浄性能はそのまま。



よりスリムに。

新型 アクアウォッシュ・マルチ TWS-700

クリアウェーブ水流で、
やさしく確実に洗浄。

やさしい水流で食品をいたわりながら
異物や汚れをしっかりと洗浄します。



処理能力(概算)
~600kg/時

※商材によって処理能力は異なります。

従来機よりスリム設計！

従来機

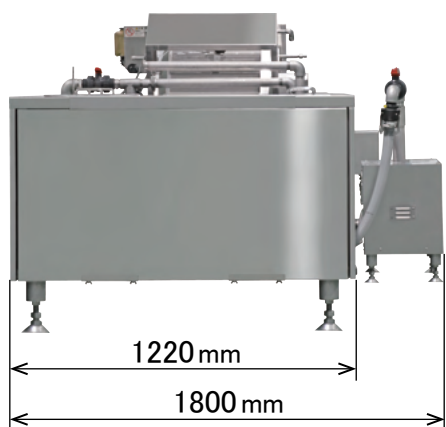

TWS-700

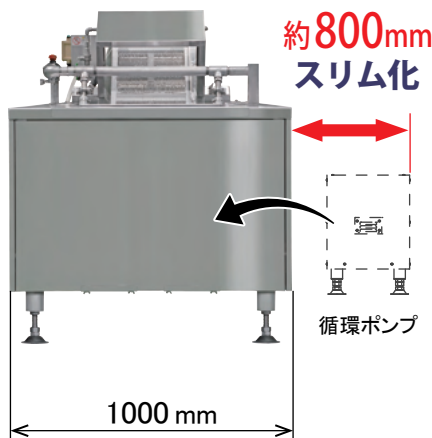

循環ポンプ内蔵で
スッキリ！

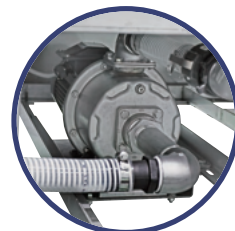

導入しやすいポイント

ポンプ内蔵でスマートな外観

外置き循環ポンプを本体内部に収納することで、スッキリした外観を実現。

限られたスペースにも対応

スリム化により、限られたスペースでもさらにレイアウトしやすくなりました。

衛生管理しやすい構造

工具なしで点検・清掃できる構造により衛生的にお使いいただけます。

詳しくはお気軽にお問合せください



コンベアによる連続洗浄と、 手動ゲートを使った 洗浄時間の管理が可能

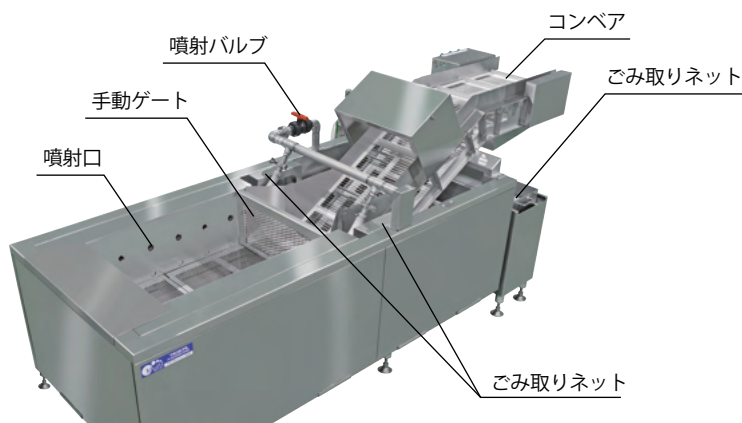

用途に応じたマルチな洗浄

噴射ノズルの付替えにて、用途に応じた洗浄が可能です。

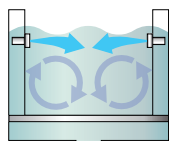

上段噴射
(浮き物洗浄)

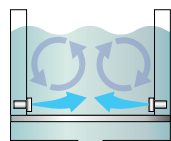

下段噴射
(沈み物洗浄)

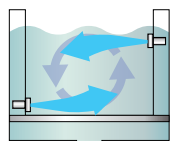

上下段噴射
(回転洗浄)

洗浄例 (その他も実績多数)



レタス



リンゴ

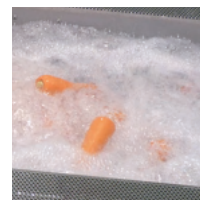

ニンジン

特長

剥離した汚れの再付着を防ぐ

比重の大きい異物は、スノコ下に沈殿させて再混入を防ぎ、比重の小さい異物は循環経路内の各ごみ取りネットで回収します。

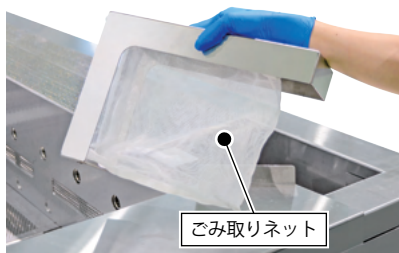

ごみ取りネット

噴射量の調整が可能

噴射バルブをひねるだけで、左右の噴射量を調整できます。

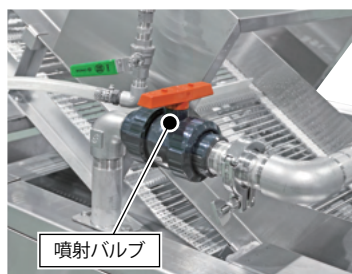

噴射バルブ

選べるコンベアベルト

コンベアベルトは、商材に合わせて選択でき、多様な食品に対応します。



SUS 棒ベルト

ホール品など



樹脂ベルト

カット品など

従来機との比較

項目	従来機	新型 (TWS-700)
本体幅 (mm)	1220(1800) ※1	1000
奥行 (mm)	2500(3216) ※1	2200(2800) ※1
高さ (mm)	1200	1200
電気容量 (V/kW)	三相 200 / 2	三相 200 / 2
保有水量 (L)	770	550

オプション

フロートキャッチャー

型式：FC-500
剥離された異物を回収します。

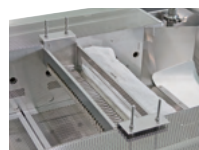

自動ゲート

型式：FTW-013 (電動ゲート)
型式：FTW-014 (エアゲート)

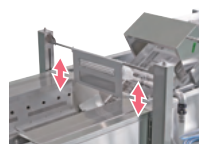

スノコ上三角回転用板

沈み物の流れを促します。

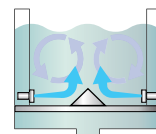

薬注ポンプセット

型式：TD-51
電源：AC100 ~ 240V/2.5A
吐出量調整可



仕様

型式	TWS-700
機械外寸 (mm)	L2200(2800)×W1000×H1200 ※1
電気容量 (V/kW)	三相 200 / 2
保有水量 (L)	550 (循環タンク含む)

コンベアスピード (m/分)	6 ~ 60Hz 1.5 ~ 16
給水 (A)	20 (調整バルブ付)
排水 (A)	50×2 カ所

※1 寸法値の () 内は、付帯機器を含んだ値です。 ●価格および処理能力についてはお問合せください。 ●製品の仕様および、デザインは改良のため予告なく変更する場合があります。